

Ensacheuse horizontale à barre de soudure accompagnante type **neo X**

# La machine du futur

Rapide

flexible

simple d'utilisation

polyvalente



## Vos avantages

- Diverses solutions de fermeture longitudinales du sachet, soudure latérale ou recouvrement supérieur du film.
- La servo X peut gérer automatiquement une introduction des produits avec ou sans intervalles, les écarts éventuels peuvent être réguliers ou irréguliers.
- Emballage de produits unitaires ou par lots.
- Pupitre de commande convivial avec écran tactile, affichage et mémorisation des paramètres produits.
- Réglages automatiques de la position et de l'ouverture de la barre de soudure frontale.
- Fonctions principales de la machine pilotées par commande numérique et servomoteurs.
- Maintenance simple et rapide.
- Grande accessibilité à l'intérieur de la machine (armoie électrique et enrouleur de chute pivotants).
- Automate de sécurité, plus de référencement nécessaire après une ouverture des portes ou un arrêt d'urgence.
- Transport du film et des produits par bandes aspirantes.
- Utilisation de films neutres ou imprimés repérés.

## Ensacheuse horizontale à barre de soudure accompagnante type neo X ADVANCE

- La même machine de mise sous film, intègre la soudure par recouvrement supérieur et la soudure latérale.
- Haute performance.
- Passage d'un mode à l'autre en moins de 10 mn
- Mesure automatique des intervalles entre produits permettant de réaliser une économie de film de 3 à 5%.
- Possibilité de réaliser des emballages ajustés non rétractés PE ou PP (dispositif breveté) avec une très belle présentation.

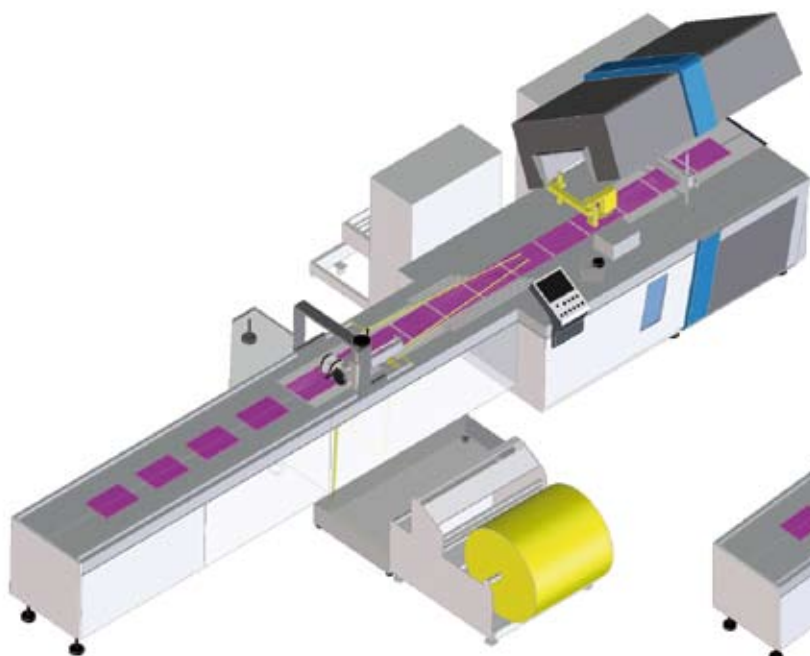

**Variante 1 :**  
Fermeture longitudinale du sachet par recouvrement supérieur

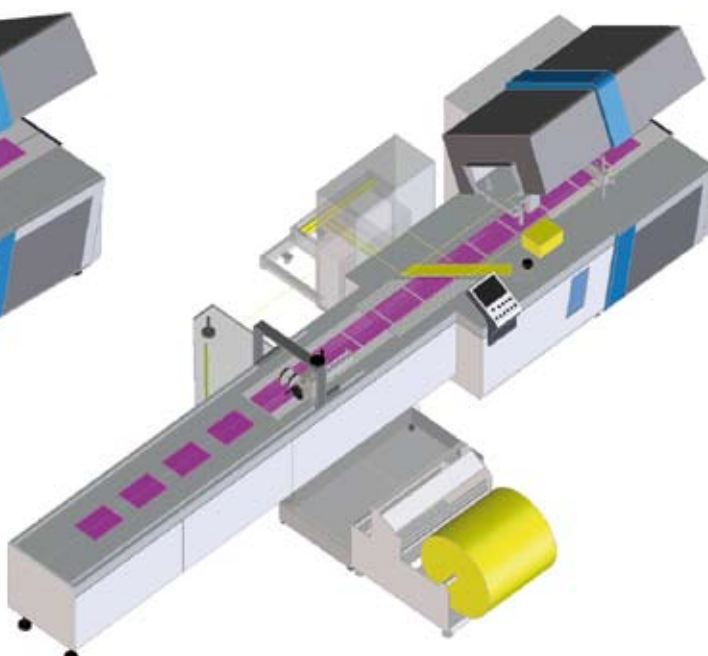

**Variante 2 :**  
Fermeture longitudinale du sachet par soudure latérale

### Caractéristiques techniques :

**Film :** PE, PO, PP dossé ou à plat (dosseur de film en option).

**Dimensions des produits :** L : 80 mm à infini, l : 25 – 450 mm, H : 2 – 200 mm.

**Fonctionnement :** continu, barre de soudure accompagnante.

**Cadence :** Disponible en plusieurs versions allant de 10000 à 18000 emballages par heure.

**Commande :** Siemens SIMOTION avec module de sécurité.